

# 43-1 2 kollu Küçük parça çekme aleti ile güç artırıcı, kendi kendine merkezlenen çekme bacakları, 60 mm açılma genişliği, 50 mm sıkıştırma derinliği kadar



## AÇIKLAMA

Elverişli, 2 kollu, küçük parça çekme aleti, güç artırıcı ve kendi kendine merkezlenen çekme bacakları ile küçük rulmanların, dişlilerin ve disklerin dar ve zor erişilen ara boşluklardan hassas şekilde çıkarılması için kullanılır. Elektromotorlar için özellikle uygun olan dar, kısıkaça doğru genişleyen bacaklara sahip kompakt ve yer tasarrufu sağlayan tasarımı sayesinde çok kullanışlıdır. T kolundaki serbestçe hareket eden pim, sıkı alanlarda mili tek elle rahatça sıkıştırmayı garanti eder.

## UYGULAMA ARALIĞI

Küçük rulmanların, dişlilerin ve disklerin dar, zor erişilebilen boşluklardan çekilmesi için.

## FAYDA

- Kendi kendine merkezlenen çekme bacağı, çekme mili manuel sıkılarak (Autogrip Technology)
- T kolu üzerindeki entegre, serbestçe hareket eden pim, dar alanlarda manuel mil tahrikini garanti eder.
- Sıkı şenkel yapısı, erişimi zor olan alanlara ulaşmayı sağlar.
- Çekme işlemi için başka bir alete ihtiyaç duyulmaz.

## OPERASYON

- Çekme bacağına dıştan çekilecek parçaya yerleştirin
- Pençeleri parçanın altına döndürün
- Mili sabitlemek için manuel olarak baskı uygulayın
- Parça serbest kalana kadar mil başındaki T kolunu hareket ettirin

## ANA VERİ

GTIN [EAN]	4021176015458
Menşe ülke	DE
Kasa malzemesi	Alet çeliği
Seri	43
Net ağırlık [kg]	0,22 kg
Paket içeriği	1 adet
Paketleme Yasası	PAP 21
Küresel satış kabiliyeti verildi	Evet (REACH, RoHS, POP, PROP65, TSCA)

## YEDEK PARÇALAR

- 43-1-206\_Basinç mili
- 43-1-50-P\_2 çekme kancası (çift)
- 43-1-T\_Gövde
- 43-2-70-P\_2 çekme kancası (çift)

## UYGULAMA RESMİ



## 2 kollu Küçük parça çektirme aleti ile güç artırıcı, kendi kendine merkezlenen çekme bacakları, 60 mm açılma genişliği, 50 mm sıkıştırma derinliği kadar

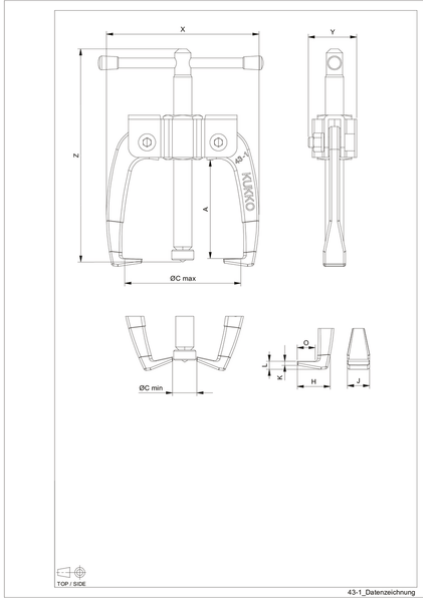

Kısaltma	Attribut	Wert
X	Toplam genişlik [mm]	78 mm
Y	Toplam derinlik [mm]	22 mm
Z	Toplam yükseklik [mm]	107 mm
A	Sıkıştırma derinliği dış çekme [mm]	50 mm
Cmin	Çekme dışındaki açıklık genişliği (min.) [mm]	0 mm
Cmax	Çekme dışında sıkıştırma genişliği (maks.) [mm]	60 mm
K	Uçtaki kanca kökü kalınlığı (pençe kalınlığı K) [mm]	2 mm
J	Kanca taban genişliği (pençe genişliği J) [mm]	11 mm
O	Kullanılabilir kanca tabanı derinliği (kullanılabilir pençe derinliği O) [mm]	10 mm
H	Toplam kanca kökü derinliği (toplam pençe derinliği H) [mm]	19 mm
L	Toplam pençe kalınlığı (L+1mm) (pençenin taban yüzeyine olan mesafesi) [mm]	5 mm
Fmax	Maks. çekiş gücü [t]	1 t
Fmax	Maks. çekme kuvveti [kN]	10 kN